

POSTE PRE-MONTAGE MOUFLE V2

GAGGENAU

CONCEPT

Emplacements pour bacs

Installation et manipulation avec un tir palette

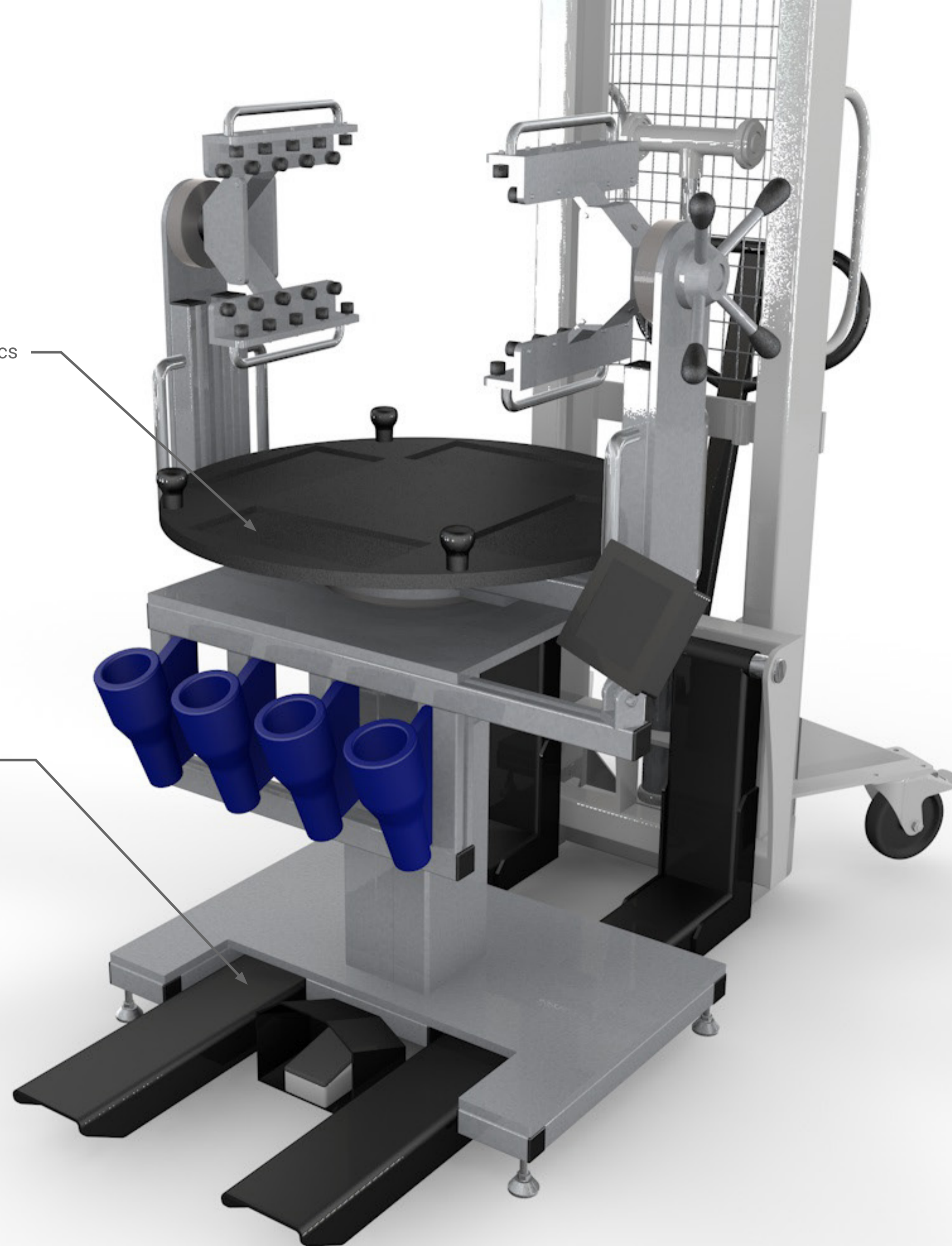

CONCEPT

4 holsters Gaggenau pour visseuses

IHM 7 pouces

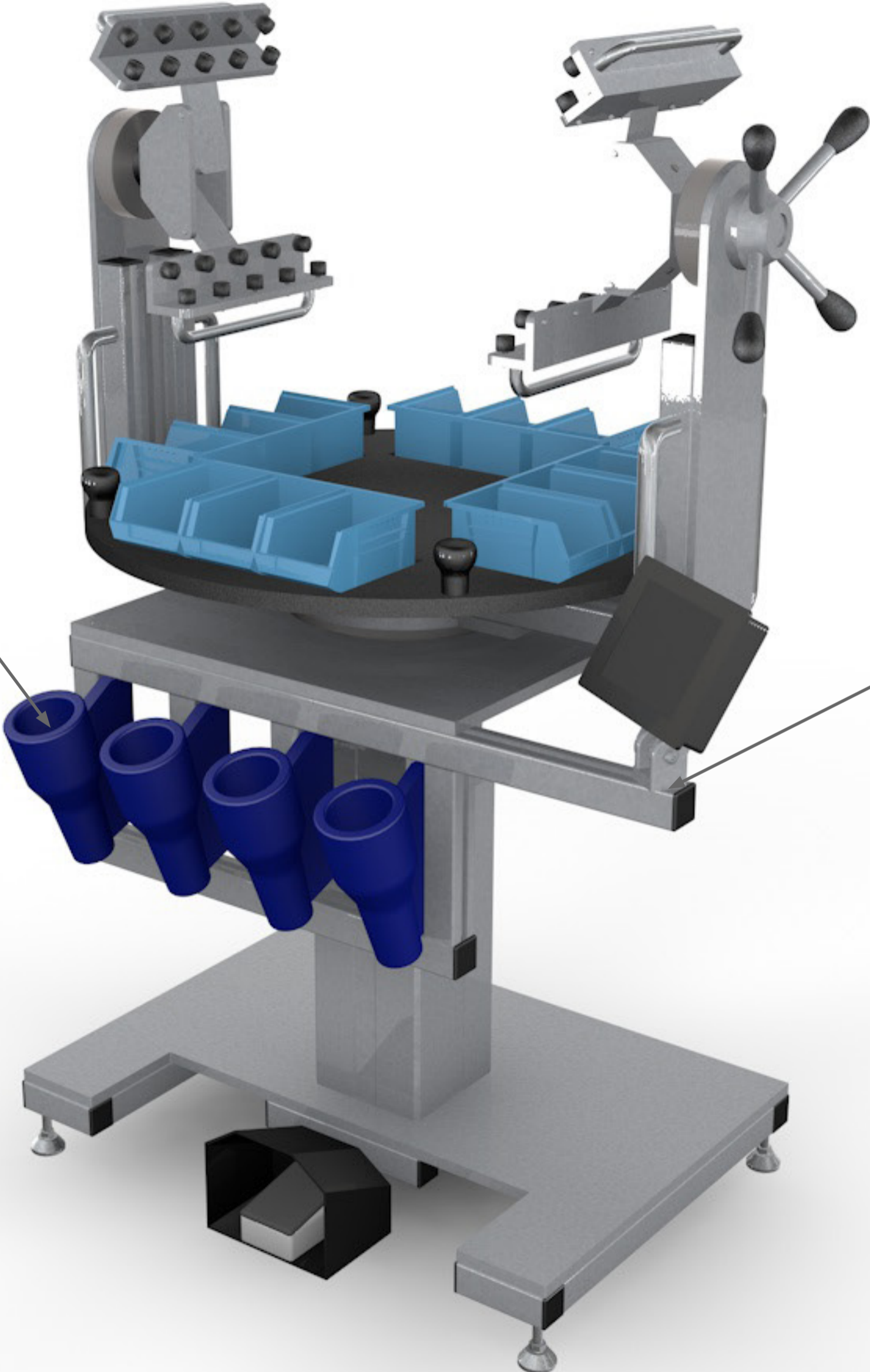

CONCEPT

L'angle du L sera défini en CAO

Plots caoutchouc du commerce

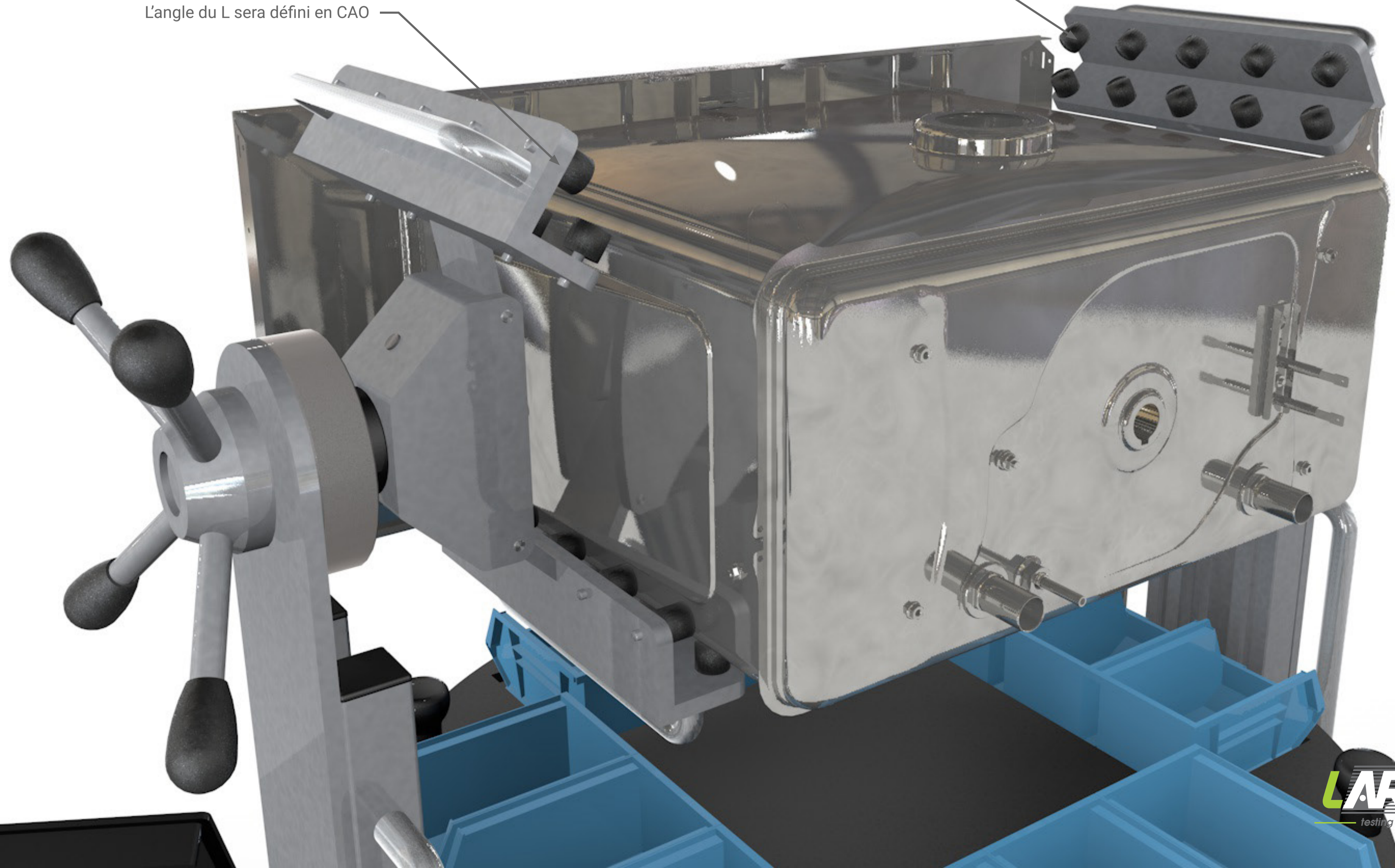

CONCEPT

Fermeture manuelle ,verrouillage
électro magnétique

Liaison à définir en CAO

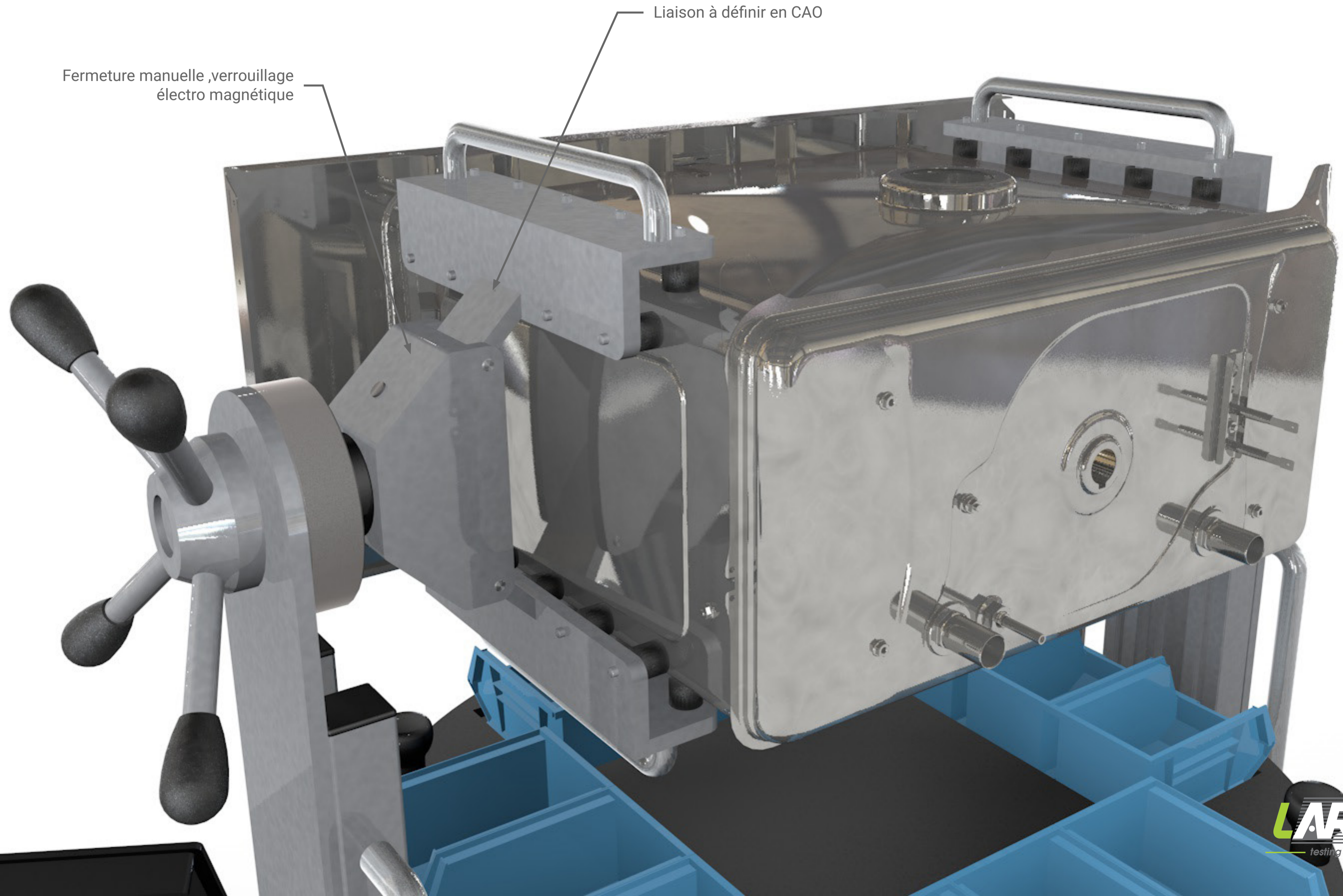

CONCEPT

Modèle poignée 4 ou 3 bras à définir selon accessibilité nécessaire
aux outils pour le montage des éléments sur le côté

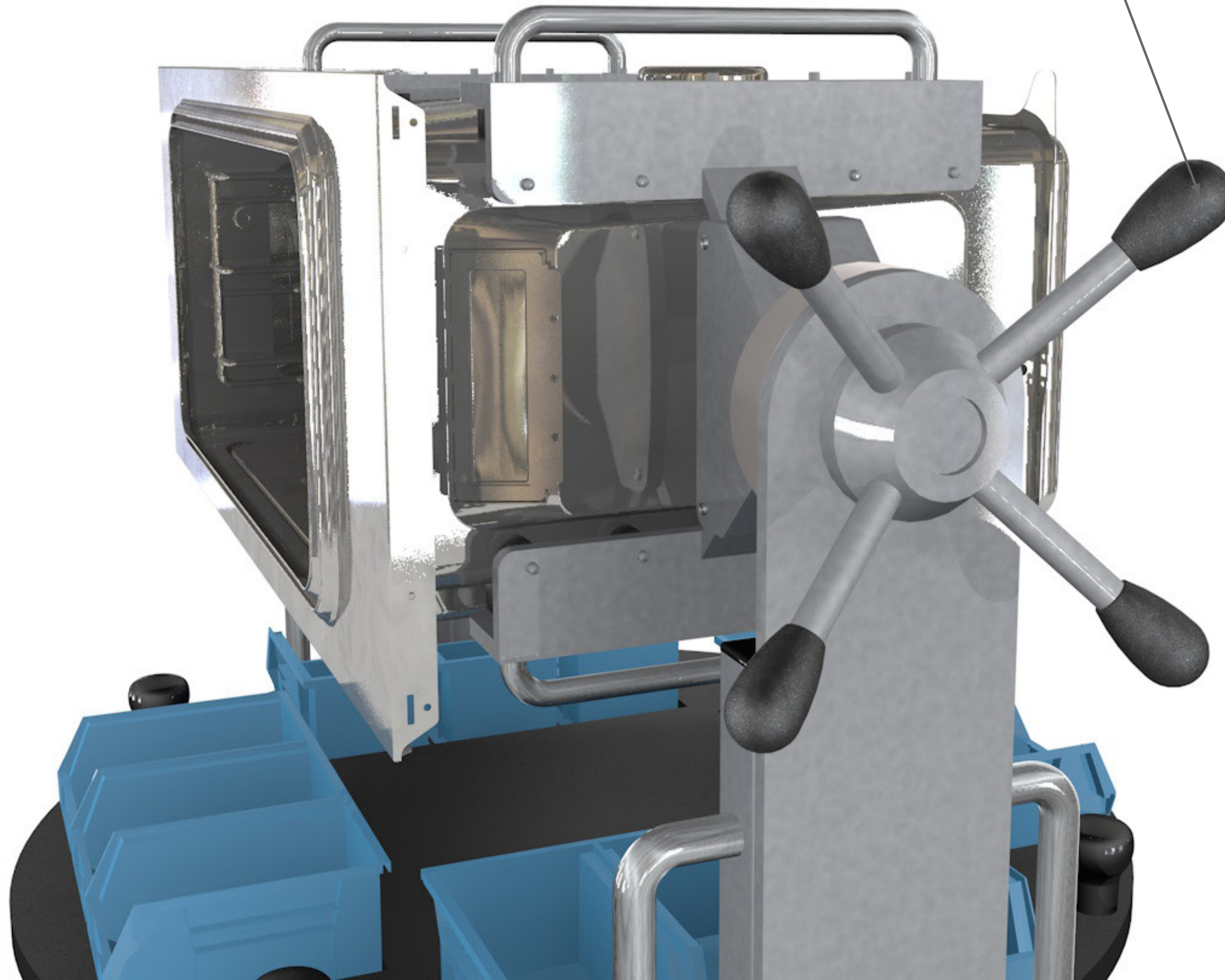

CONCEPT

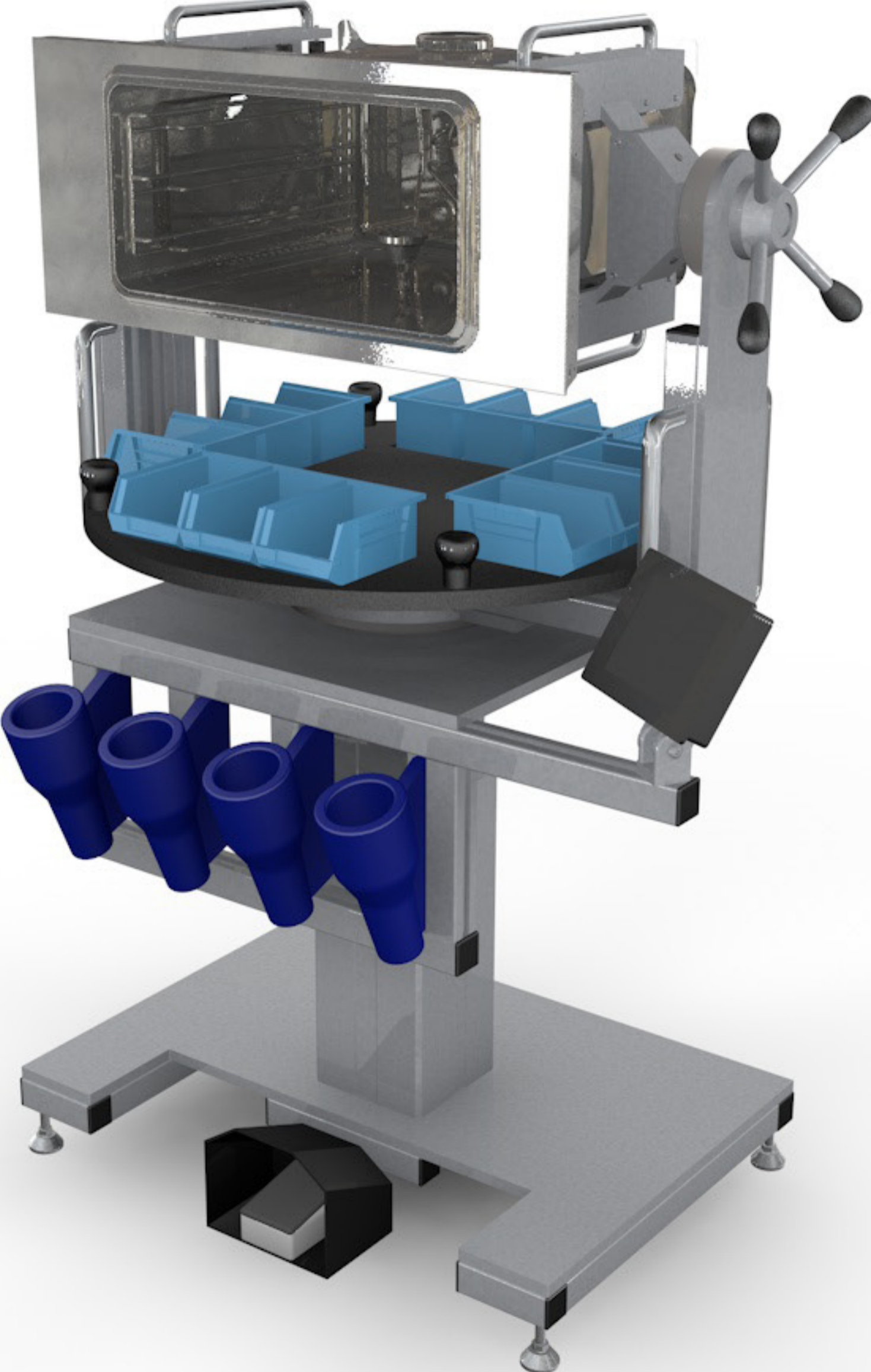

CONCEPT

Rotation libre à l'aide des poignées sur le côté

Par défaut, le plateau d'approvisionnement est indexé à la rotation du four

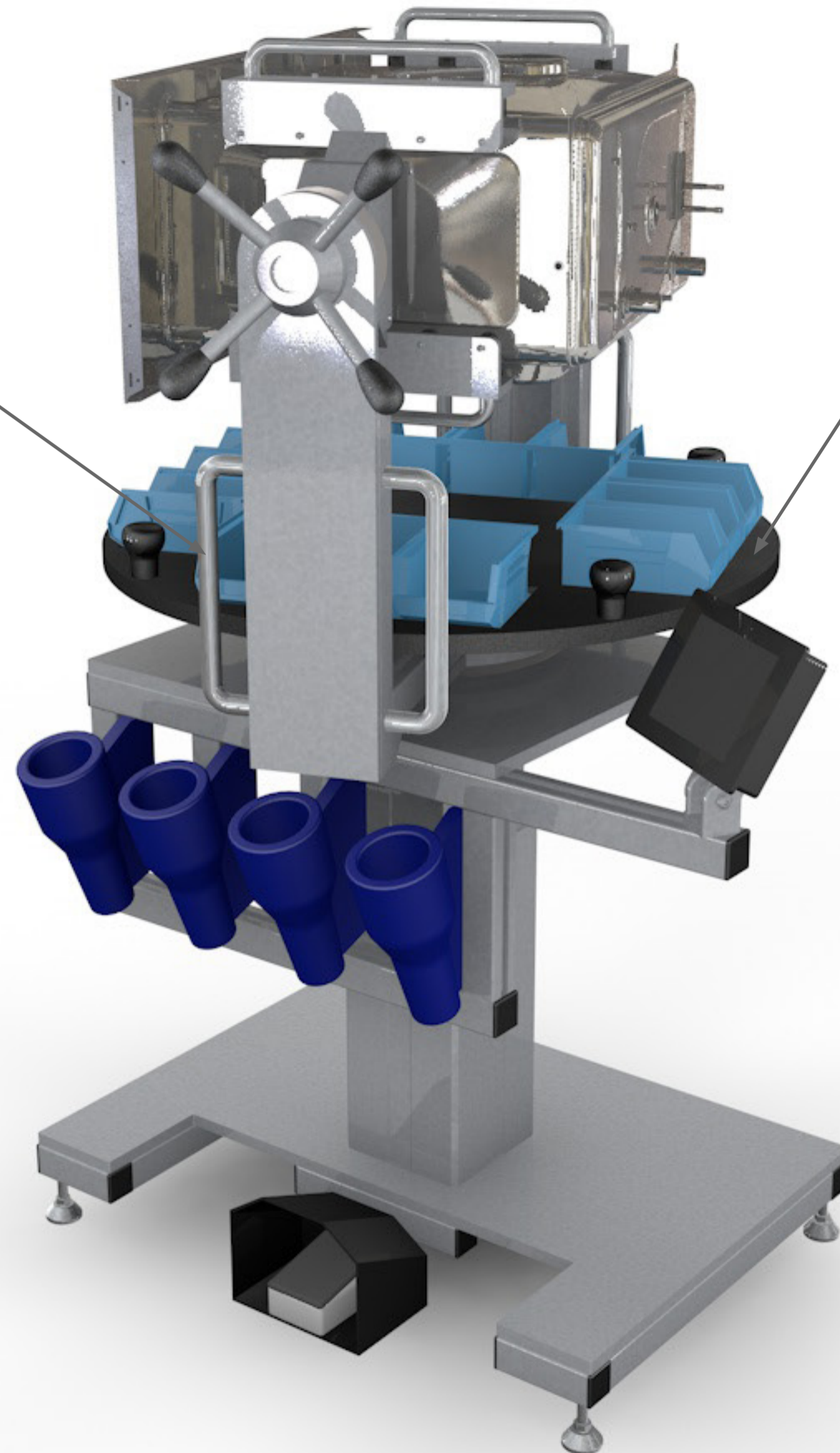

CONCEPT

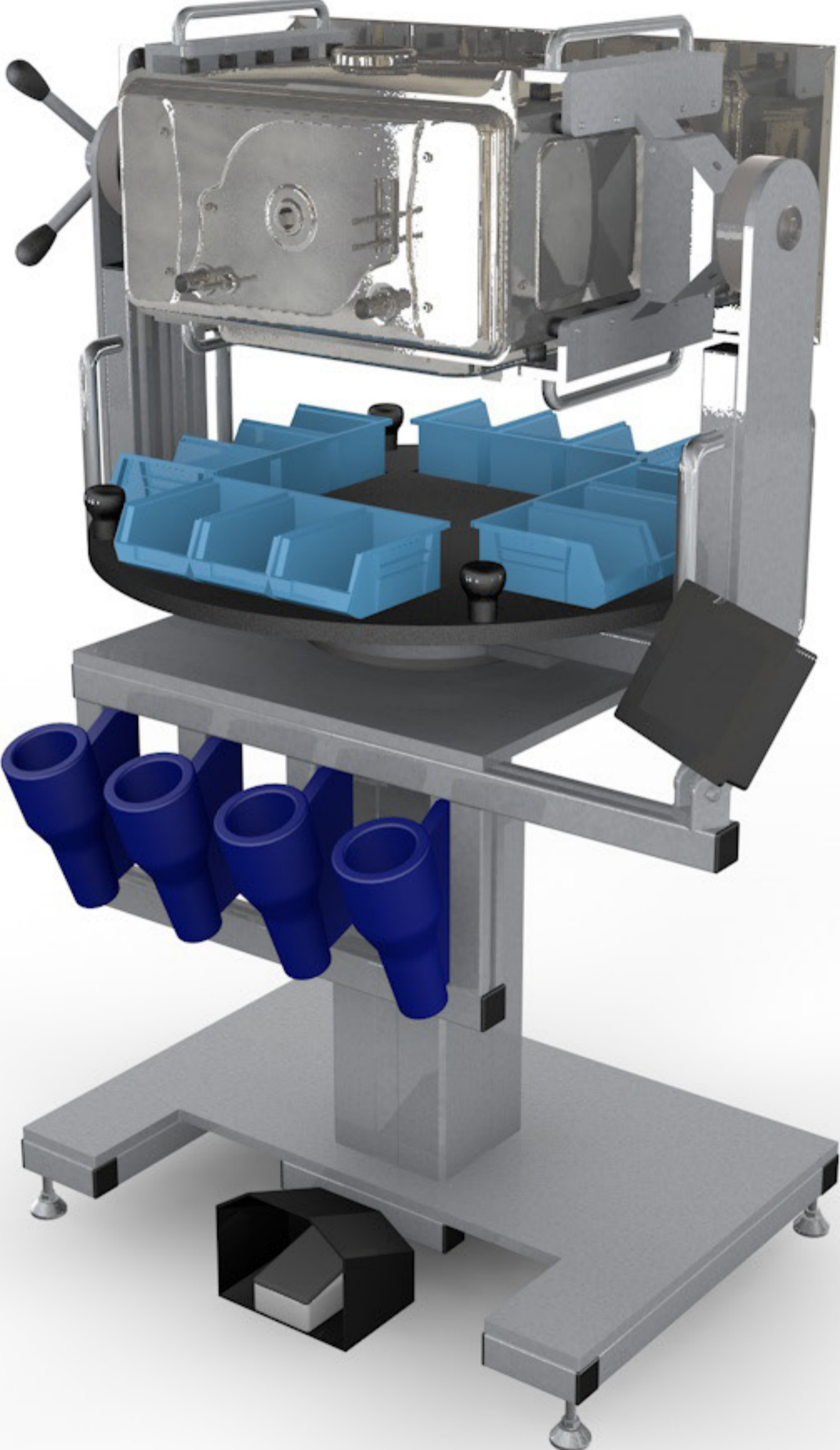

CONCEPT

Le plateau d'approvisionnement peut tourner indépendamment du four avec une indexation tous les 90° (maintient de la rotation du four pour permettre la rotation)

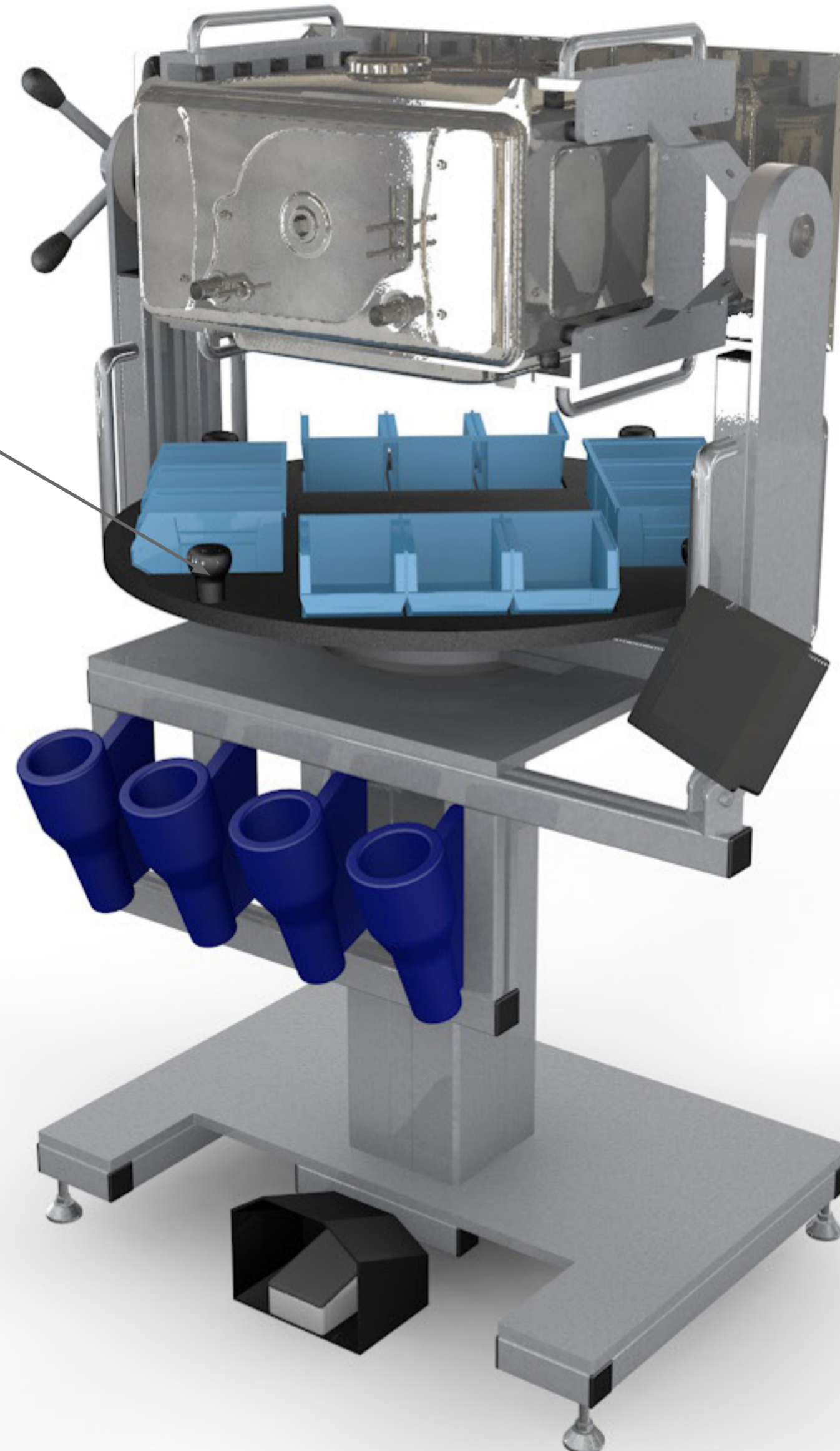

CONCEPT

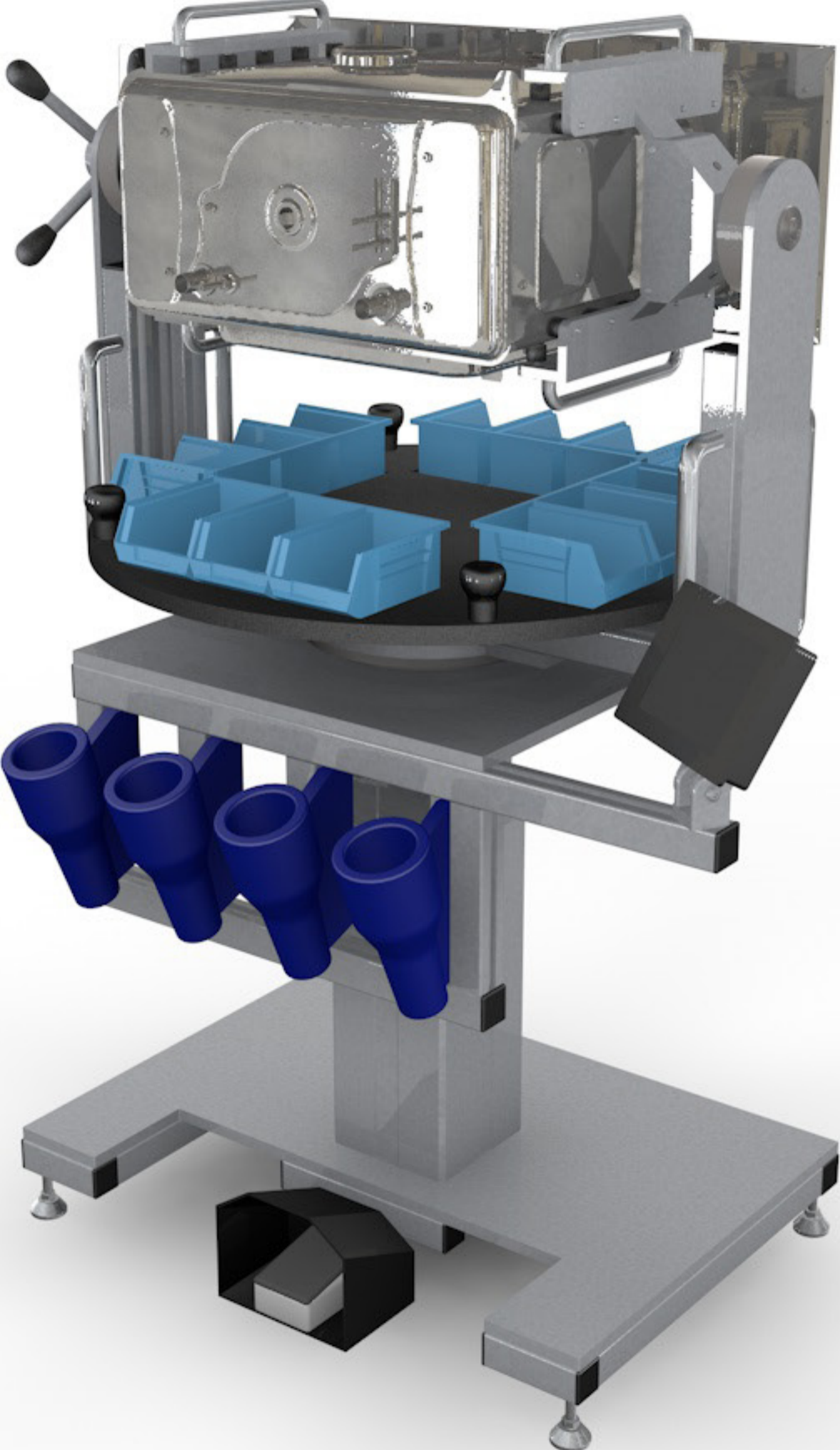

CONCEPT

La largeur des bras permet de laisser une légère marge de manoeuvre par rapport au placement du four (plus ou moins sur l'avant) lors de sa mise en place

Il faut toutefois s'assurer que lors d'un positionnement aux extrêmes, le four n'entre pas en collision avec les bacs

Manipulation de la poignée pour la rotation, longueur des branches à définir

La pédale permet de déverrouiller l'axe de rotation

CONCEPT

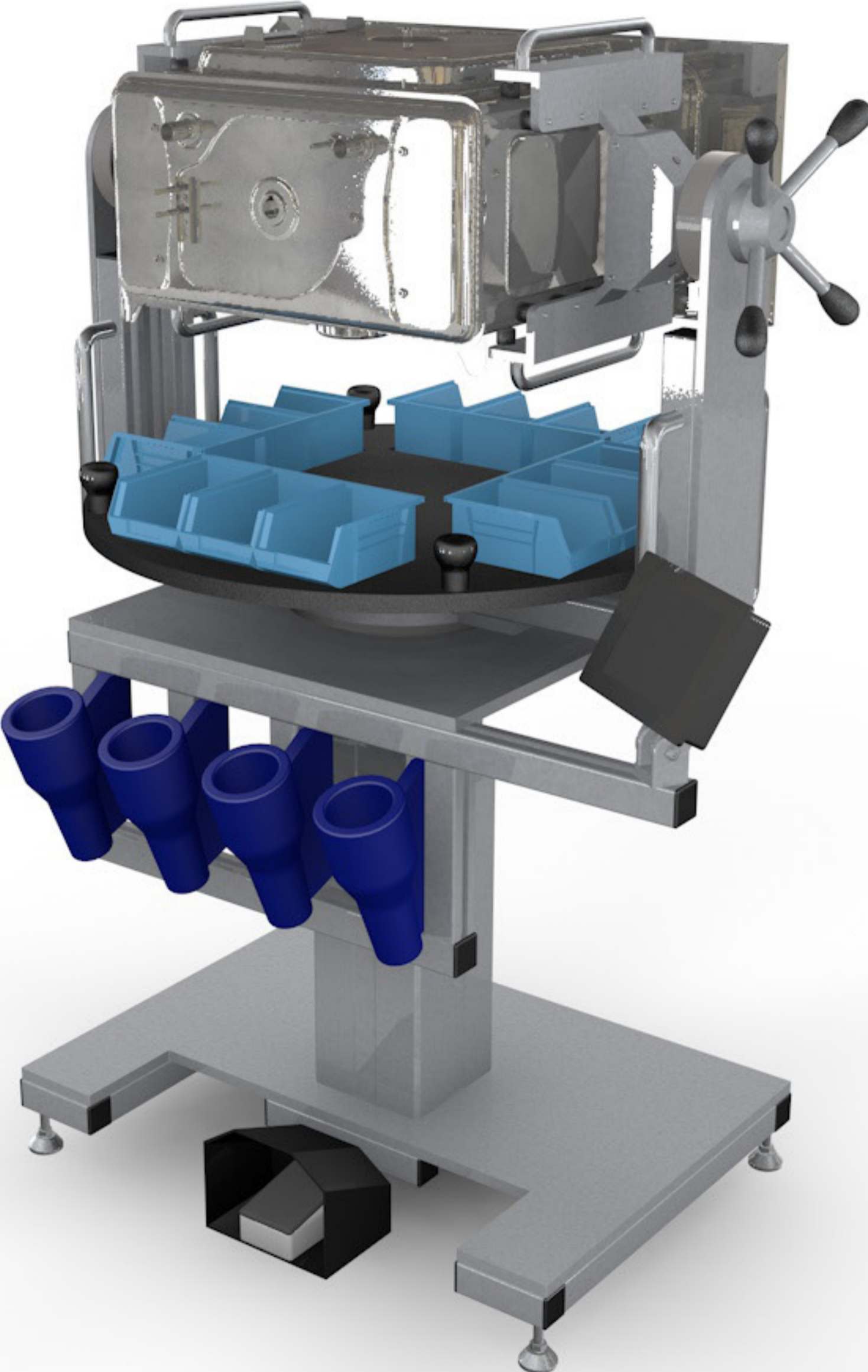

CONCEPT

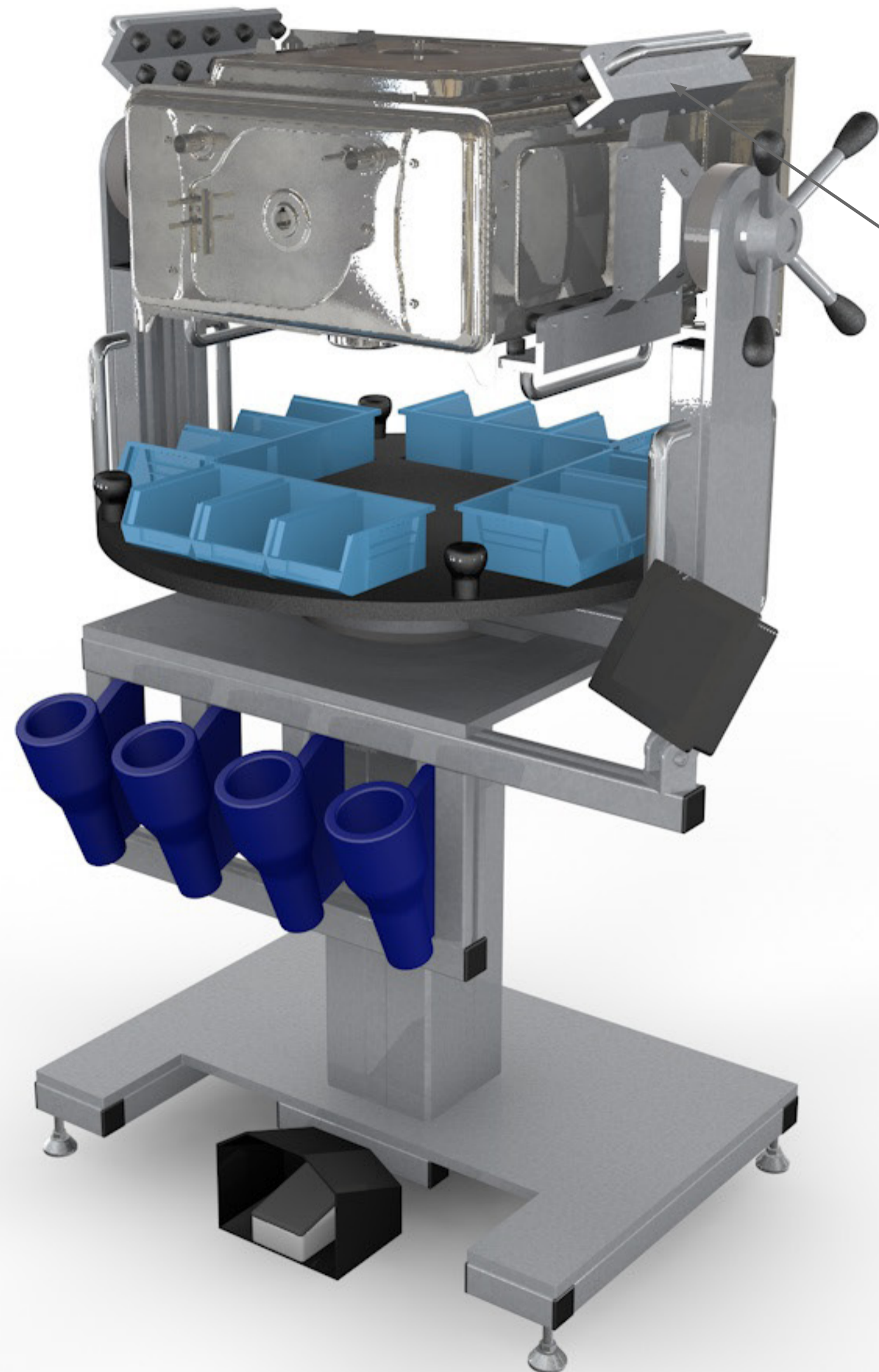

Un capteur vérifie la position du four afin de permettre l'ouverture des bras du haut uniquement

CONCEPT

